

Klipovací stroj typ CL - 35

Ipeka, Finsko

IPEKA

Zařízení s jednou předfukovací stanicí sáčků pro lehčí vsunutí produktu a jedním klipovacím zařízením pro plastové klipy s dvojitým drátkem.

Nakrájené nebo celé produkty se ručně vsunují do nafouknutých sáčků a následně se posunou na šikmou plochu s výškově nastavitelnou zarážkou do klipovací stanice. Po uzavření sáčku klipem se zarážka uvolní a produkt spadne dolů. Klipovací stanice se může doplnit datumovacím zařízením.

Pod výpad je možné napojit vynášecí dopravník a otočný odebírací stůl – viz výkres níže.

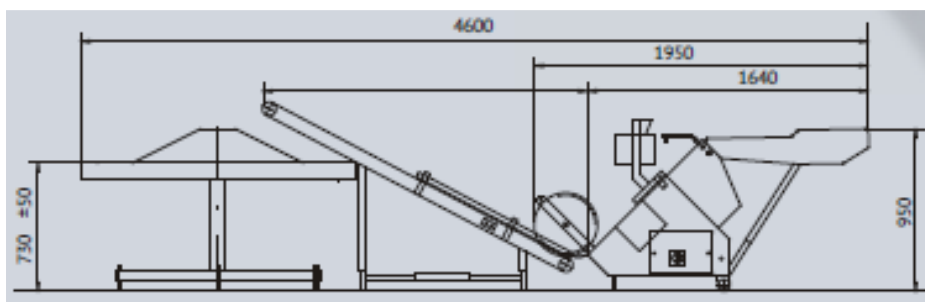

Technická data	
Výkon	cca 40 ks / min (podle typu baleného výrobku)
Velikost produktů	d x š x v 400 x 280 x 120 mm
Příkon / připojení	2 kW / 400 V
Tlakový vzduch	min. 5 bar
Rozměr stroje	d x š x v 1950 x 770 x 950 mm

0823

#chcipekarnu

omega